

空気孔図

平面

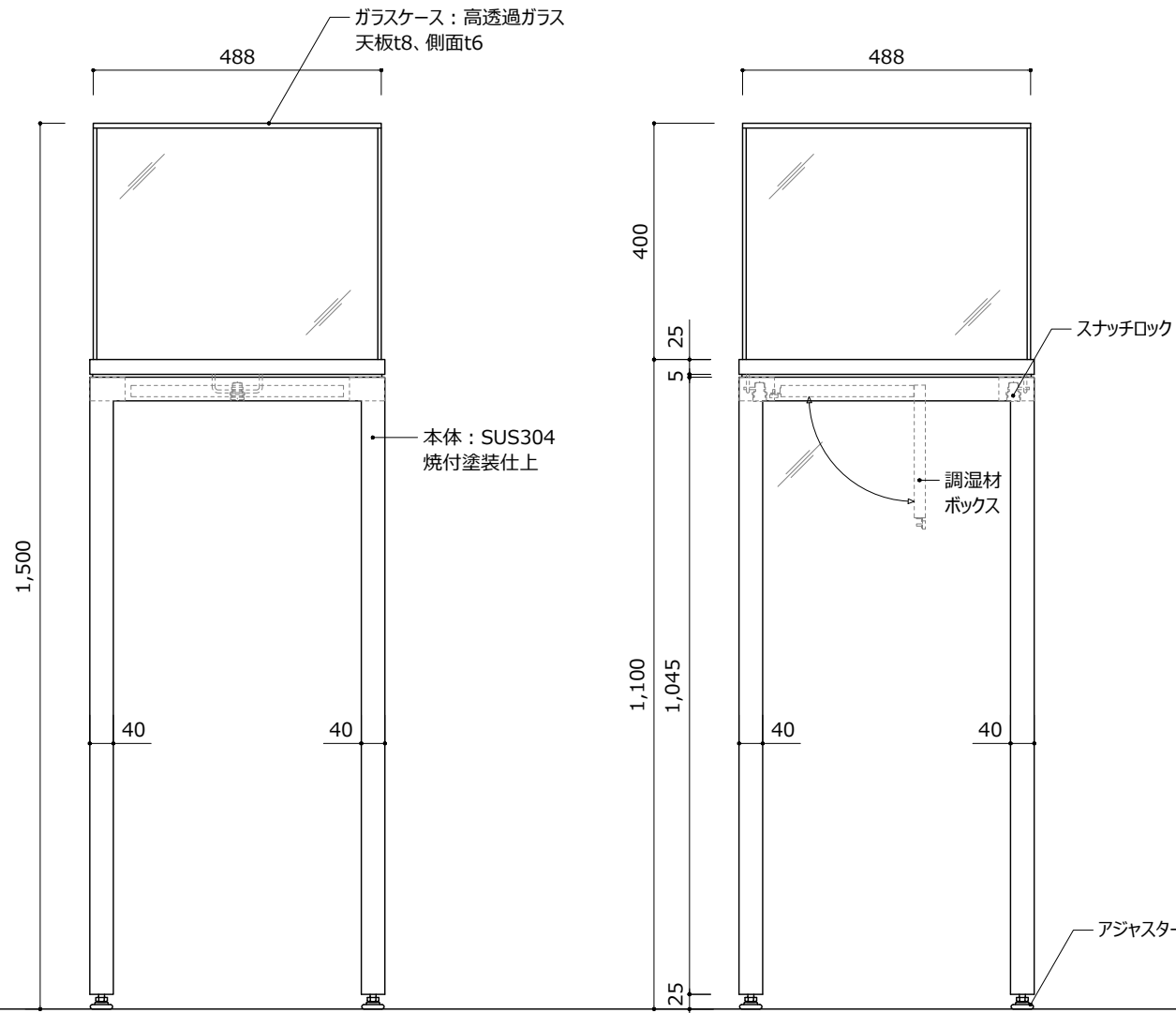

正面

側面

本体

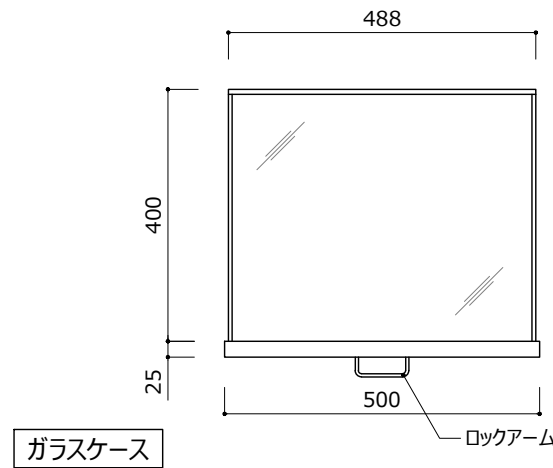

ガラスケース

仕様

材料	ステンレス、高透過ガラス	
仕上	シルバー (S)	焼付塗装仕上 エッグアクリット EG-5000 メタルシルバー No.21 3分艶
	オフホワイト (W)	焼付塗装仕上 日塗工 25-90A 3分艶
	ブロンズ (Br)	焼付塗装仕上 No.290222US 3分艶

ラインナップ

品番	サイズ	重量
NT-STC-5050 (S/W/Br)	500×500×H1,500 (ガラス: H400)	51kg
NT-STC-5080 (S/W/Br)	800×500×H1,500 (ガラス: H400)	69kg

※サイズ、カラーの特注対応可能

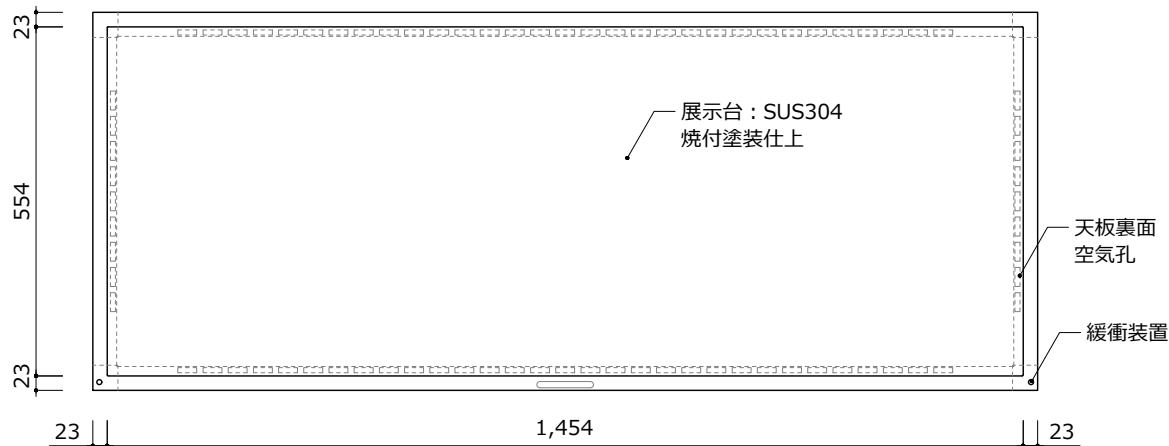

空気孔図

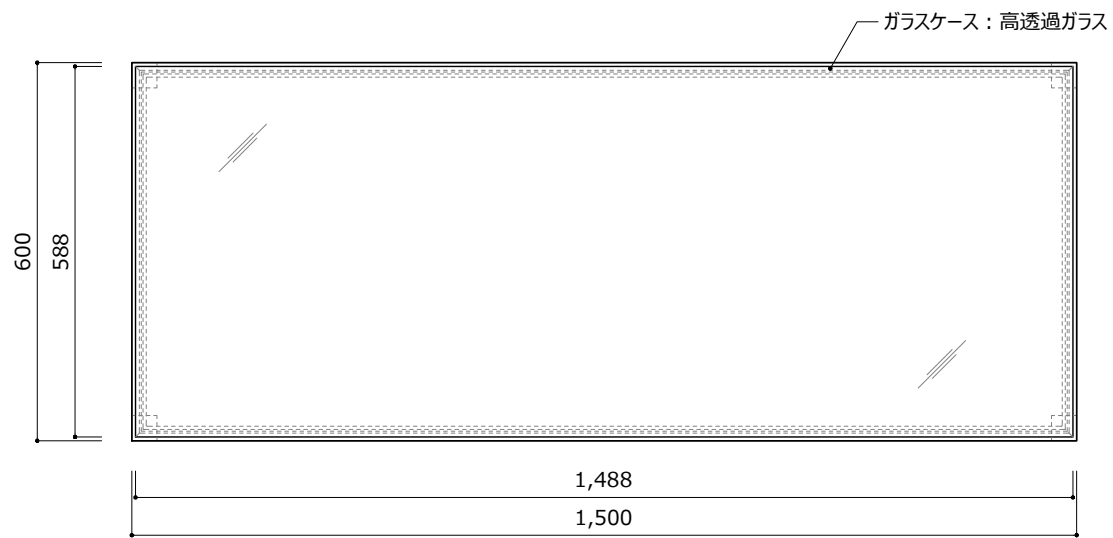

平面

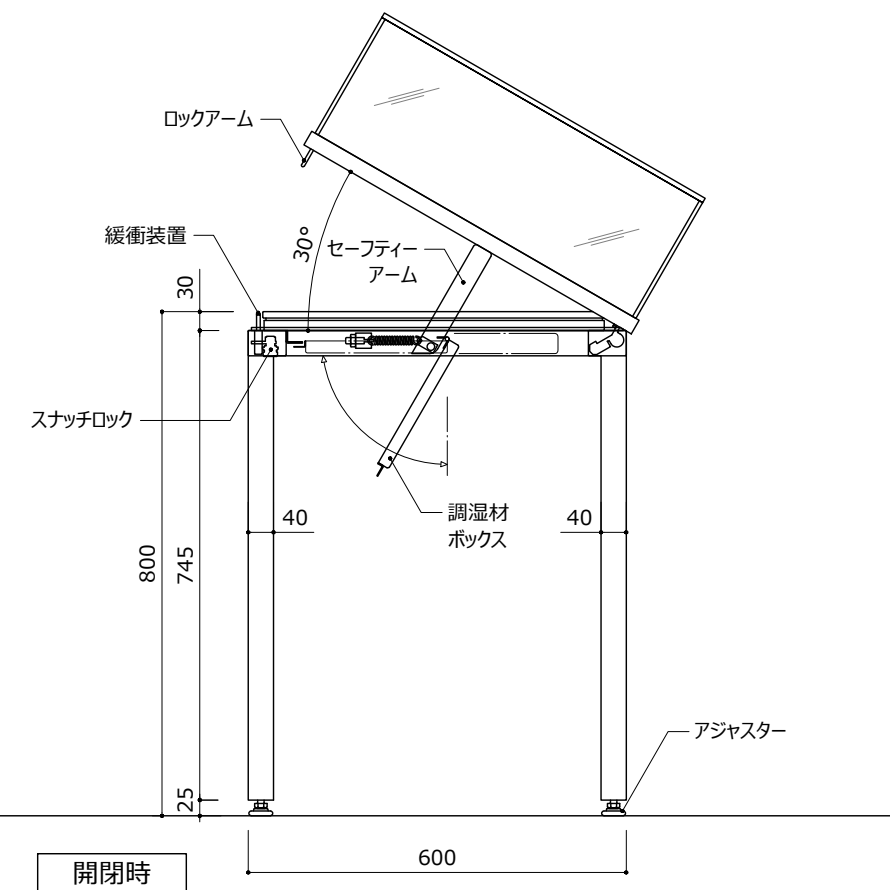
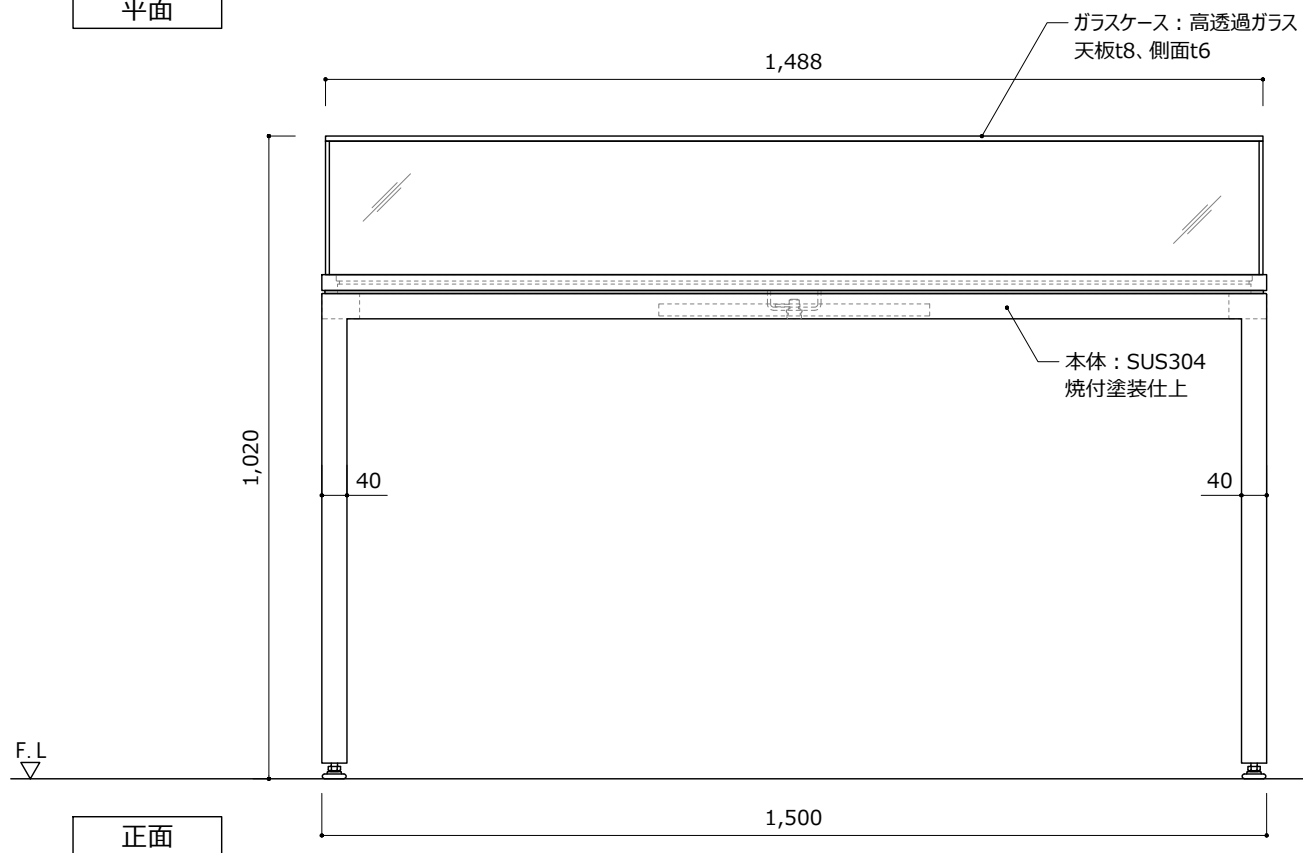

仕様

材料	ステンレス、高透過ガラス	
仕上	シルバー (S)	焼付塗装仕上 エッグアクリット EG-5000 メタルシルバー No.21 3分艶
	オフホワイト (W)	焼付塗装仕上 日塗工 25-90A 3分艶
	ブロンズ (Br)	焼付塗装仕上 No.290222US 3分艶

ラインナップ

品番	サイズ	重量
NT-STF-15060 (S/W/Br)	1500×600×H950 (ガラス: H150)	80kg
NT-STF-1560-2 (S/W/Br)	1500×600×H1,020 (ガラス: H220)	85kg
NT-STF-8080 (S/W/Br)	800×800×H950 (ガラス: H150)	57kg

※サイズ、カラーの特注対応可能